

Model		XCB-P30 XCB-P35		
General				
Power Type	ขับเคลื่อน			Battery
Rated Capacity	น้ำหนักบรรทุก	Q	kg	3000 /3500
Load Center Distance	จุดศูนย์ถ่วง	C	mm	500
Characteristic & Dimension				
Rated Lifting Height	ความสูงที่ยกได้	H	mm	3000
Free Lifting Height	ความสูงของงาเสียบจากพื้นราบ	H1	mm	145
Mast Tilt Angle (Front/Rear)	องศาเอียง	α/β	°	6/12
Length (Fork Excluded)	ความยาวรถ (ไม่รวมงาเสียบ)	L'	mm	2555
Width	ความกว้างรถ	W	mm	1270
Mast Height	ความสูงของเพลางาเสียบ	H2	mm	2060
Overhead Guard Height	ความสูงห้องคนขับ	H3	mm	2200
Min. Under Clearance	ระยะห่างจากท้องรถถึงพื้น	H4	mm	135
Wheel Base	ระยะล้อ	LI	mm	1680
Min. Turning Radius	ระยะเลี้ยว	R	mm	2270
Performance				
Travel Speed (Loaded/Unloaded)	ความเร็วรถ (ขณะยก/ไม่ได้ยกพัสดุ)		Km/h	16/17
Lifting Speed (Loaded/Unloaded)	ความเร็วในการชูแวน (ขณะยก/ไม่ได้ยกพัสดุ)		mm/s	330/450
Gradeability (Loaded/Unloaded)	องศาไต่(ขณะยก/ไม่ได้ยกพัสดุ)		%	15/17
Motor & Battery				
Drive Motor Power	แรงแม่เหล็กขับเคลื่อน		kw	16.6
Pump Motor Power	แรงแม่เหล็กปั๊ม		kw	13.5
Voltage	แรงดันไฟฟ้า		V	80
Ampere	กระแสไฟฟ้า		Ah	500/600/660

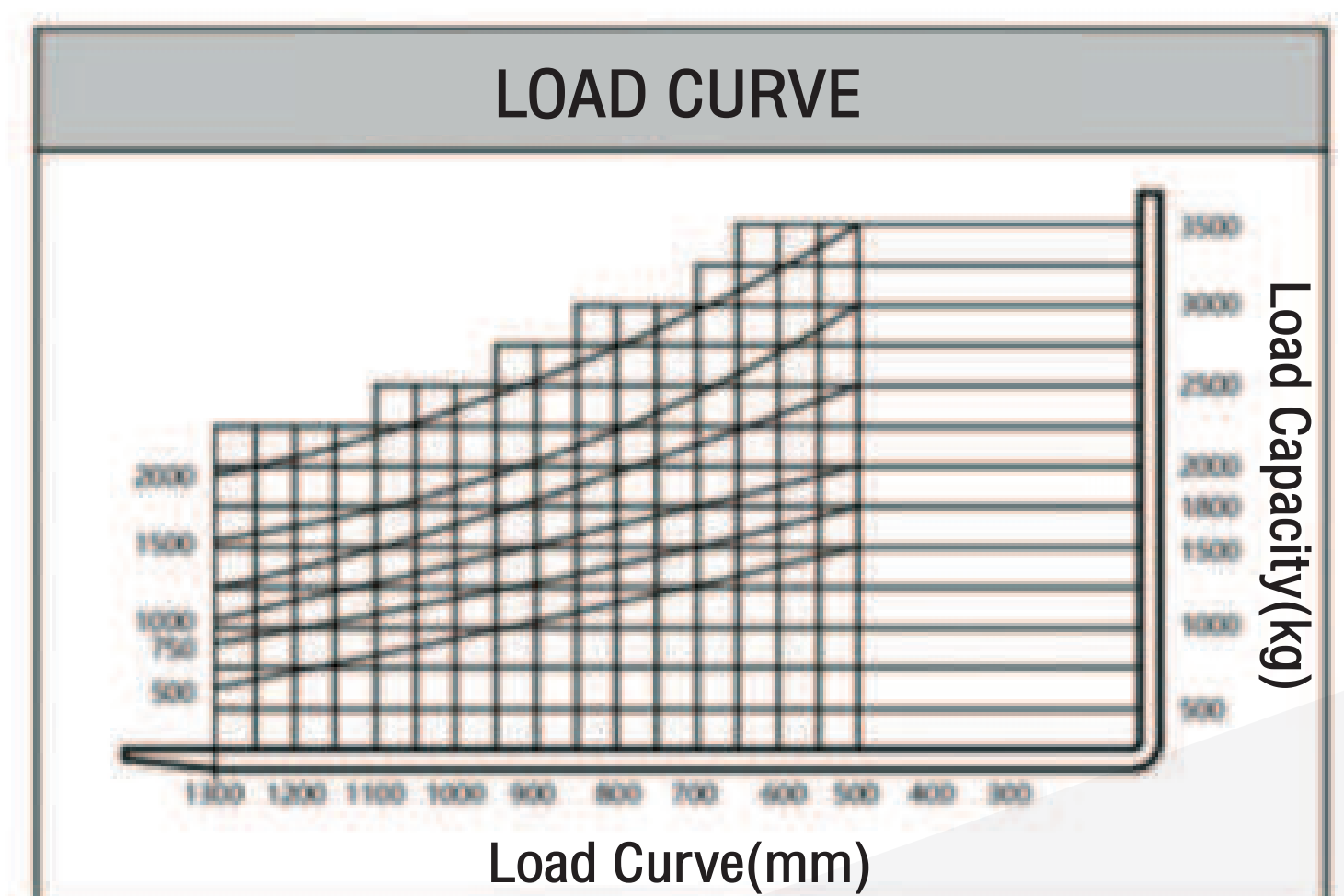
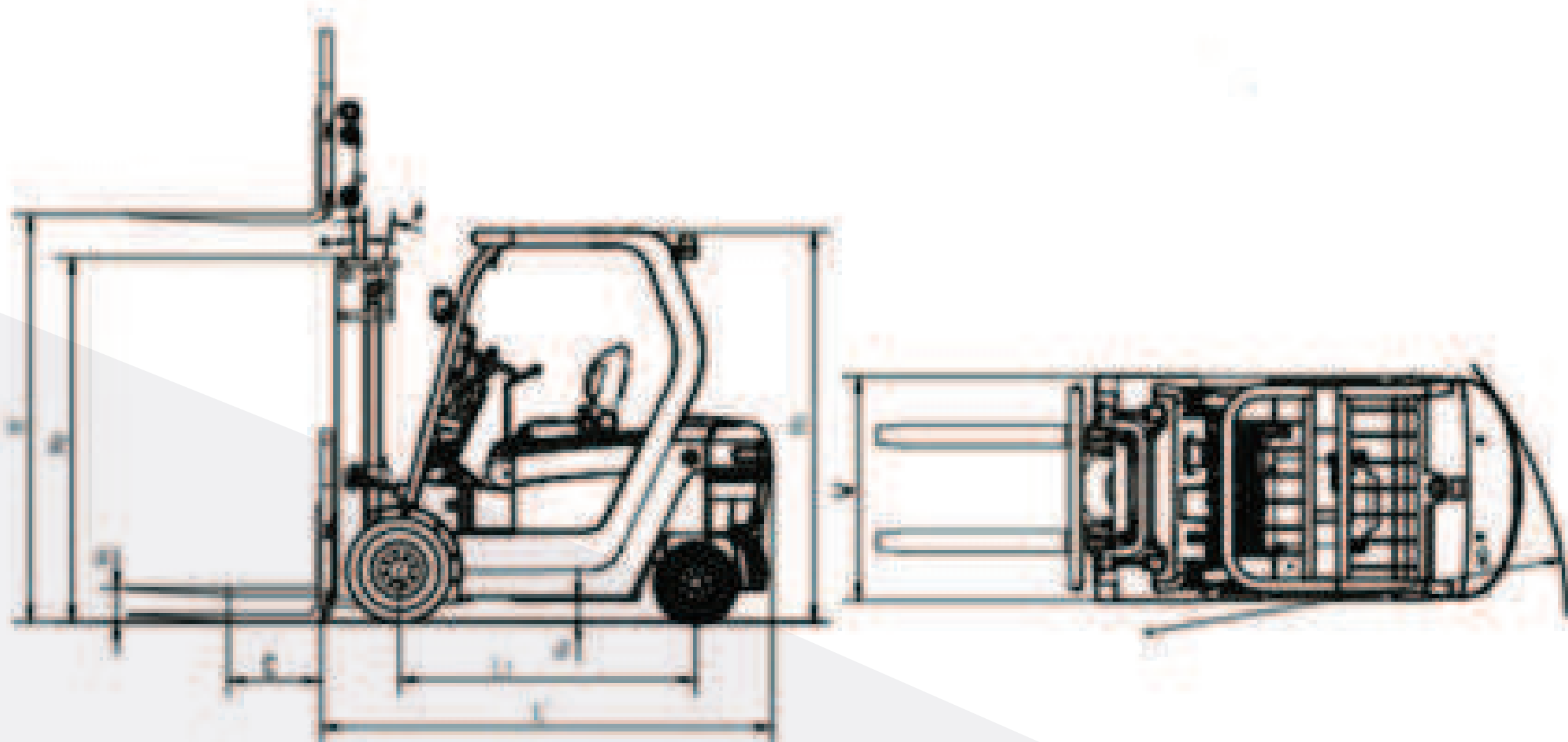

CONTACT US:

www.xcmgthailand.com info@ocr.co.th

[@xcmg_thailand](https://www.instagram.com/xcmg_thailand) [@xcmgthailand](https://www.facebook.com/xcmgthailand)

[XCMG Thailand](https://www.facebook.com/XCMG.Thailand) [02-430-5555](tel:02-430-5555)



OCR



Electric forklift XCB-P30/P35

XCMG for your success



1 Comfort & Safety



2 Simplified Battery Maintenance & Replacement



3 Driving System



OCR

